



121A

کد کنترل

121

A



جمهوری اسلامی ایران  
وزارت علوم، تحقیقات و فناوری  
سازمان سنجش آموزش کشور

دفترچه شماره ۱  
صبح پنجشنبه  
۱۴۰۴/۰۴/۲۶

در زمینه مسائل علمی باید دنبال قله بود.  
مقام معظم رهبری

آزمون اختصاصی (سراسری) ورودی دانشگاه‌ها و مؤسسات آموزش عالی - نوبت دوم سال ۱۴۰۴

گروه آزمایشی علوم ریاضی و فنی



ردیف	ماده امتحانی	تعداد سؤال	از شماره	تا شماره	زمان پاسخ‌گویی
۱	ریاضیات	۴۰	۱	۴۰	۷۰ دقیقه

استفاده از ماشین حساب ممنوع است

این آزمون نمره منفی دارد

حق چاپ، تکثیر و انتشار سؤالات به هر روش (الکترونیکی و...) پس از برگزاری آزمون، برای تمامی اشخاص حقیقی و حقوقی تنها با مجوز این سازمان مجاز می‌باشد و با متخلفین برابر مقررات رفتار می‌شود

\* داوطلب گرامی، عدم درج مشخصات و امضا در مندرجات جدول زیر، به منزله عدم حضور شما در جلسه آزمون است.

اینجانب ..... با شماره داوطلبی ..... با آگاهی کامل، یکسان بودن شماره صندلی خود را با شماره داوطلبی مندرج در بالای کارت ورود به جلسه، بالای پاسخنامه و دفترچه سؤالات، نوع و کد کنترل درج شده بر روی دفترچه سؤالات تأیید می‌نمایم.

امضا:

۱- کدام یک از دنباله‌های اعداد حقیقی زیر، همواره تشکیل یک دنباله هندسی می‌دهد؟

- (۱)  $a, a^2, a^3, \dots$  (۲)  $a, 1, \frac{1}{a}, \dots$  (۳)  $a^2, a, 1, \dots$  (۴)  $1, a, a^2, \dots$

۲- مقدار عبارت  $\frac{24x^3 + 36x^2 + 18x + 3}{(4x^2 + 4x + 1)^2}$  به ازای ریشه مثبت معادله  $x^2 + x = 1$  کدام است؟

- (۱)  $\frac{1}{5}$  (۲)  $\frac{2}{5}$  (۳)  $\frac{3}{5}$  (۴)  $\frac{6}{5}$

۳- ساده‌شده عبارت  $(A' \cap B) \cup [(B \cap A) - B'] \cap (B \cup A)$  کدام است؟

- (۱)  $A - B$  (۲)  $B - A$  (۳)  $B$  (۴)  $A$

۴- گزاره  $(p \wedge q) \Rightarrow r$  هم‌ارز منطقی کدام گزاره است؟

- (۱)  $p \Rightarrow (\sim r \Rightarrow \sim q)$  (۲)  $r \Rightarrow (\sim p \Rightarrow \sim q)$   
(۳)  $\sim p \Rightarrow (\sim r \Rightarrow \sim q)$  (۴)  $\sim r \Rightarrow (p \Rightarrow q)$

۵- نقاط  $A(2a+3, a-2)$  و  $B(7-2a, a-2)$  دو نقطه متمایز با مؤلفه‌های طبیعی از یک سهمی هستند. اگر نقطه

$S(b, b-2)$  رأس این سهمی باشد، فاصله نقطه برخورد سهمی با محور عرض‌ها تا مبدأ مختصات کدام است؟

- (۱)  $\frac{13}{4}$  (۲)  $\frac{1}{4}$  (۳)  $\frac{1}{8}$  (۴)  $\frac{13}{8}$

۶- اگر عکس مجموع ریشه‌های معادله درجه دوم  $-4ax^2 + bx + \frac{1}{4}c = 0$  برابر  $\log 4$  و  $a$  واسطه حسابی  $b$  و  $c$  باشد،

مقدار  $\left(\frac{1}{\sqrt[4]{2}}\right)^{\frac{c}{a}}$  کدام است؟

- (۱)  $\sqrt[4]{5}$  (۲)  $\sqrt{5}$  (۳)  $\sqrt[4]{10}$  (۴)  $\sqrt{10}$

۷- اگر معادله  $|4x-2| = x^2 - x + a$  دارای سه ریشه حقیقی باشد، ریشه بزرگ‌تر معادله کدام است؟

- (۱) ۴ (۲) ۴٫۵ (۳) ۵ (۴) ۵٫۵

محل انجام محاسبات

۸- نقطه  $S(a, 3)$  روی نیم‌دایره شکل زیر داده شده است. اگر طول وتر  $PS$  برابر شعاع نیم‌دایره باشد، مقدار  $a$  کدام است؟

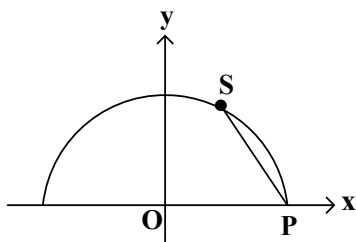

۱ (۱)

 $\frac{1}{2}$  (۲) $\sqrt{3}$  (۳) $\frac{\sqrt{3}}{2}$  (۴)

۹- اگر  $f(x) = \begin{cases} x+1 & x > 2 \\ -3x+7 & x \leq 2 \end{cases}$  و  $g(x) = \begin{cases} -x+4 & f(x) \geq 0 \\ x-4 & f(x) < 0 \end{cases}$  باشد، مقدار  $f \circ g(-4)$  کدام است؟

-۵ (۴)

-۱۵ (۳)

۹ (۲)

۱۹ (۱)

۱۰- تابع  $f$  با ضابطه  $f(x) = 6x - x\sqrt{x} - 2\sqrt{x} + 10$  در یک همسایگی از  $a$ ، وارون‌پذیر است. اگر  $f \circ f(a) = a$  باشد،

مقدار  $f(a-9)$  کدام است؟

۳۴ (۴)

۳۲ (۳)

۲۷ (۲)

۲۵ (۱)

۱۱- شکل زیر، نمودار تابع  $f(x) = \log_3(ax+b)$  را نشان می‌دهد. مقدار  $f^{-1}(-2)$  کدام است؟

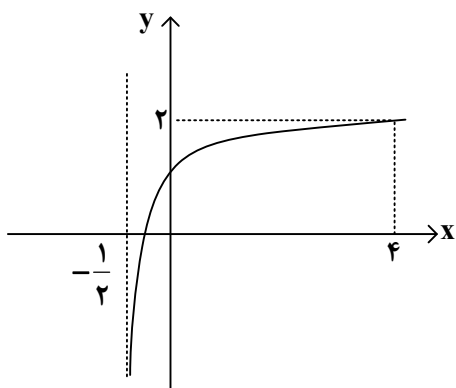
 $-\frac{4}{9}$  (۱) $-\frac{2}{9}$  (۲) $-\frac{5}{18}$  (۳) $-\frac{7}{18}$  (۴)

۱۲- اگر انتهای کمان  $\alpha$  در ناحیه چهارم دایره مثلثاتی باشد، حاصل عبارت  $(\sqrt{1 + \cot^2 \alpha} + \frac{1}{\tan \alpha})(1 + \cos \alpha)$  کدام

است؟

-sin  $\alpha$  (۴)-cos  $\alpha$  (۳)sin  $\alpha$  (۲)cos  $\alpha$  (۱)

۱۳- اگر  $\tan(\alpha + 12^\circ) = \frac{\sqrt{3}}{4}$  باشد، مقدار  $\cot(18^\circ - \alpha)$  کدام است؟

 $\frac{5\sqrt{3}}{3}$  (۴) $\frac{\sqrt{3}}{15}$  (۳) $\frac{\sqrt{3}}{5}$  (۲) $5\sqrt{3}$  (۱)

محل انجام محاسبات

۱۴- حاصل عبارت  $A = \sqrt{2}\cos(21^\circ)\sin(243^\circ) - \sqrt{2}\sin(135^\circ)\cos(153^\circ)$  چند برابر  $\cos(27^\circ)$  است؟

- (۱) ۳/۵ (۲) ۲/۵ (۳) ۱/۵ (۴) ۰/۵

۱۵- معادلهٔ مثلثاتی  $\tan 2x + \tan 3x = \tan 5\pi$  چند جواب در بازهٔ  $(0, \pi)$  دارد؟

- (۱) ۶ (۲) ۵ (۳) ۴ (۴) ۳

۱۶- حاصل  $\lim_{x \rightarrow 2a^+} \frac{2\sqrt{x-2a} + 3\sqrt{x} - \sqrt{27a}}{\sqrt{x^2-9a^2}}$  کدام است؟ ( $a > 0$ )

- (۱) ۸ (۲)  $\sqrt{\frac{2}{a}}$  (۳)  $\sqrt{\frac{2}{3a}}$  (۴)  $+\infty$

۱۷- اگر  $\lim_{x \rightarrow \sqrt[3]{4}} \frac{x}{x^2 + ax + b} = +\infty$  باشد، مقدار  $\left[\frac{b}{a}\right]$  کدام است؟

- (۱) -۱ (۲) -۲ (۳) ۱ (۴) ۲

۱۸- نمودار تابع  $y = f(x)$  به صورت زیر داده شده است. اگر  $\lim_{x \rightarrow -\infty} \frac{f^{-1}(x)}{|2f(x) - af^{-1}(x)|} = 2$  باشد، مقدار غیر صحیح

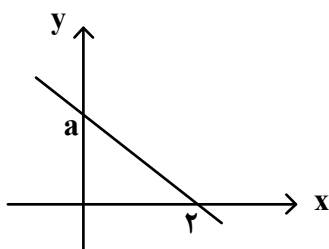

$a$  کدام است؟

- (۱)  $\sqrt{2}$  (۲)  $1 + \sqrt{2}$  (۳)  $-1 + \sqrt{2}$  (۴)  $2\sqrt{2}$

۱۹- اگر تابع  $f$  با ضابطهٔ  $f(x) = \begin{cases} \frac{x^2 + |x|}{x^2 + a|x|} & x \neq 0 \\ \frac{2a-1}{2a+2} & x = 0 \end{cases}$  در  $\mathbb{R}$  پیوسته باشد، مقدار  $\lim_{x \rightarrow \frac{1}{a}} f(x)$  کدام است؟

- (۱) ۲ (۲) ۱ (۳)  $\frac{3}{4}$  (۴)  $\frac{3}{5}$

۲۰- حاصل  $\lim_{x \rightarrow \frac{\pi}{2}} \frac{\sin 2x \cot(\frac{\pi}{2} - \frac{x}{2})}{x - \frac{\pi}{2}}$  کدام است؟

- (۱) ۳ (۲) ۲ (۳) -۲ (۴) -۳

۲۱- تابع  $f$  با ضابطه  $f(x) = \begin{cases} a + \sqrt{x^2} & x < 1 \\ b\sqrt{x^2} & x \geq 1 \end{cases}$  در  $\mathbb{R}$  پیوسته است. اگر  $f$  فقط در یک نقطه مشتق پذیر نباشد، مقدار

$a + b$  کدام است؟

- (۱)  $\frac{3}{2}$  (۲)  $\frac{2}{3}$  (۳) ۱ (۴) ۲

۲۲- تابع  $f$  با ضابطه  $f(x) = x^2 - 5|x|$  را در نظر بگیرید. اگر  $m$  و  $n$  به ترتیب، تعداد نقاط ماکزیمم و مینیمم نسبی

تابع  $y = |f(x)|$  باشند، مقدار  $\frac{n}{m}$  کدام است؟

- (۱)  $\frac{3}{2}$  (۲)  $\frac{2}{3}$  (۳)  $\frac{1}{2}$  (۴) ۲

۲۳- به ۱۶ داده آماری با واریانس ۴۰، دو داده جدید اضافه می‌کنیم. اگر میانگین داده‌های جدید تغییر نکند ولی واریانس

آنها ۱ واحد افزایش یابد، اختلاف دو داده جدید کدام است؟

- (۱) ۱۳ (۲) ۱۴ (۳) ۱۶ (۴) ۱۷

۲۴- در یک کلاس ۱۰ نفره که هیچ دو نفری از آنها هم‌قد نیستند دو دانش آموز پشت سرهم به تصادف انتخاب کرده و مشاهده

می‌کنیم که دومی از اولی کوتاه‌تر است. احتمال اینکه دانش آموز اول بلندترین عضو کلاس باشد، کدام است؟

- (۱)  $\frac{1}{4}$  (۲)  $\frac{1}{3}$  (۳)  $\frac{1}{2}$  (۴)  $\frac{1}{1}$

۲۵- با استفاده از کدام روش رسم زیر، می‌توانیم نقطه‌ای در فاصله بین دو ضلع یک زاویه بیابیم به طوری که فاصله آن

نقطه از یک ضلع زاویه دو برابر فاصله آن نقطه از ضلع دیگر زاویه باشد؟

(۱) رسم خط عمود بر یک خط، از نقطه‌ای روی آن

(۲) رسم خط موازی با نیمساز یک زاویه، از نقطه‌ای روی آن

(۳) رسم خط عمود بر یک خط، از نقطه‌ای غیرواقع بر آن

(۴) رسم خط موازی با یک خط، از نقطه‌ای غیرواقع بر آن

۲۶- در شکل زیر، شعاع نیم‌دایره برابر ۴٫۵ و  $EF = ۲$  است. اگر  $\widehat{DE} = \widehat{EC}$  و  $\frac{AF}{AC} = \frac{1}{3}$  باشد، اندازه  $AB$  کدام است؟

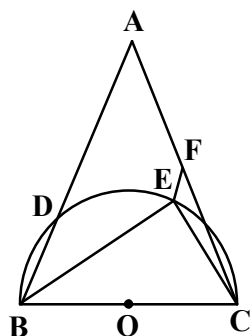

(۱) ۱۲

(۲) ۱۳

(۳) ۱۴

(۴) ۱۵

محل انجام محاسبات

۲۷- تمام وجه‌های مکعب به ابعاد  $4 \times 4 \times 4$  شکل زیر، رنگ آمیزی شده است. چند مکعب به ابعاد  $1 \times 1 \times 1$  وجود دارد که فقط یک وجه‌شان رنگ شده است؟

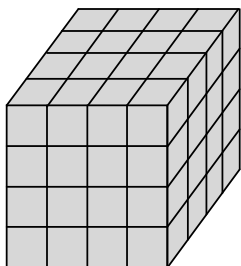

(۱) ۸

(۲) ۱۲

(۳) ۱۶

(۴) ۲۴

۲۸- در مثلث شکل زیر، نقاط D و E ضلع AC را به سه قسمت مساوی تقسیم کرده و مثلث EFD، متساوی‌الاضلاع است.

اگر  $\frac{AF}{BC} = \frac{2}{3}$  و  $AB = 3\sqrt{3}$  باشد، طول FC کدام است؟

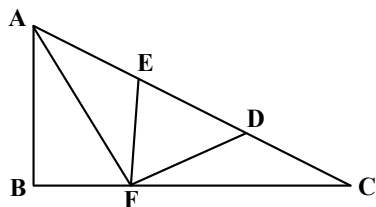
(۱)  $4\sqrt{3}$ 

(۲) ۴

(۳) ۶

(۴)  $6\sqrt{3}$ 

۲۹- در شکل زیر، محیط مثلث محیطی  $\sqrt{48\pi}$  است. اگر مساحت قسمت هاشورخورده برابر ۳ باشد، مساحت مثلث محیطی کدام است؟

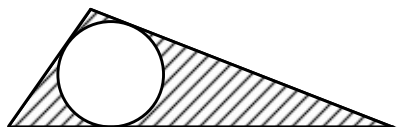

(۱) ۶

(۲) ۶٫۵

(۳)  $\pi + ۳$ (۴)  $۱٫۵\pi + ۳$ 

۳۰- در مثلث ABC، DE نیمساز زاویه  $\hat{A}$  و  $EF \parallel BC$  است. اگر  $AC = ۸$ ،  $BC = ۱۴$  و  $AD = ۳$  باشد، اندازه DF کدام است؟

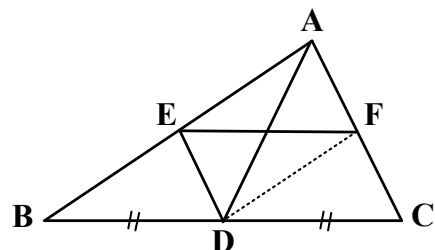
(۱)  $\sqrt{7}$ (۲)  $۰٫۹\sqrt{7}$ (۳)  $۰٫۵\sqrt{۲۱}$ (۴)  $۰٫۶\sqrt{۲۱}$

۳۱- در شکل زیر، اگر  $\hat{A}DB = \hat{B}AD$  و  $x + y = 90^\circ$  باشد، مقدار  $\tan x$  کدام است؟

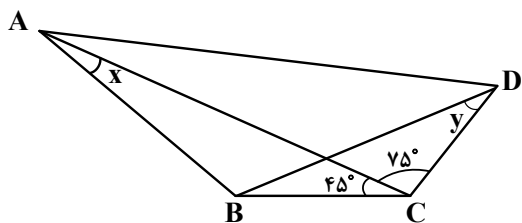

$$\frac{\sqrt{6}}{2} \quad (1)$$

$$\frac{\sqrt{6}}{4} \quad (2)$$

$$\frac{\sqrt{6}}{3} \quad (3)$$

$$\frac{\sqrt{6}}{6} \quad (4)$$

۳۲- در شکل زیر، فاصله نقاط A و B از خط d به ترتیب، ۴ و ۶ واحد است و نقطه C روی خط d طوری انتخاب شده است که محیط مثلث ABC کمترین باشد. اگر مساحت چهارضلعی ABHH' برابر  $50\sqrt{3}$  باشد، اندازه CH کدام است؟

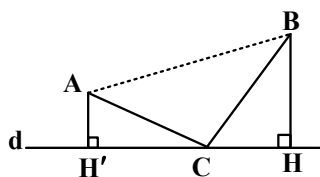

$$4\sqrt{3} \quad (1)$$

$$6\sqrt{3} \quad (2)$$

$$8\sqrt{3} \quad (3)$$

$$10\sqrt{3} \quad (4)$$

۳۳- اگر بردار  $\vec{u}$  بردار  $\vec{a}$  یکه در راستای نیمساز زاویه بین بردارهای  $\vec{a}$  و  $\vec{b}$  و بردار  $\vec{v}$  بردار  $\vec{b}$  یکه در راستای نیمساز زاویه بین بردارهای  $2\vec{a}$  و  $-\vec{b}$  باشد، مساحت مثلثی که توسط بردارهای  $\vec{u}$  و  $\vec{v}$  تولید می‌شود، کدام است؟

$$\frac{\sqrt{3}}{2} \quad (1) \quad \frac{\sqrt{2}}{2} \quad (2) \quad \frac{1}{2} \quad (3) \quad 1 \quad (4)$$

۳۴- اگر  $A = \begin{bmatrix} -1 & 4 & 0 \\ 0 & \frac{1}{2} & 5 \\ 0 & 0 & \frac{1}{3} \end{bmatrix}$  و  $B = \begin{bmatrix} -2 & 0 & 0 \\ 0 & 3 & 0 \\ 0 & 0 & 4 \end{bmatrix}$  باشد، دترمینان ماتریس  $D = BA^T B$  کدام است؟

$$8 \quad (1) \quad \frac{8}{3} \quad (2) \quad -8 \quad (3) \quad -\frac{8}{3} \quad (4)$$

محل انجام محاسبات

۳۵- برای ماتریس‌های  $A = \begin{bmatrix} 1 & 0 \\ 0 & 1 \\ -1 & 0 \end{bmatrix}$  و  $B = \begin{bmatrix} 1 & 0 & -1 \\ 0 & 1 & 0 \end{bmatrix}$ ، اگر  $C = A \times B$  و  $D = B \times C \times A$  باشد،  $|D|$  کدام است؟

- (۱) ۴ (۲) ۲ (۳) ۱ (۴) صفر

۳۶- نقطه  $A(\alpha, \beta)$  روی سهمی  $x = -y^2 + 5y - 6$  قرار دارد. اگر فاصله نقطه  $A$  از کانون سهمی برابر  $1/5$  باشد، مقدار  $\alpha$  کدام است؟

- (۱) ۲ (۲) ۱ (۳) -۱ (۴) -۲

۳۷- اگر عدد طبیعی  $a > 3$  اعداد  $7m + 2$  و  $11m + 4$  را عاد کند، کدام مورد نمی‌تواند عدد اول بزرگ‌تر از ۳ باشد؟

- (۱)  $ak + 1$  (۲)  $ak + 3$  (۳)  $ak + 5$  (۴)  $ak + 7$

۳۸- ۱۰ نفر به چند طریق می‌توانند در پنج اتاق ۲ نفره یکسان واقع در یک هتل اسکان یابند؟

- (۱) ۱۸۹ (۲) ۳۱۵ (۳) ۵۶۷ (۴) ۹۴۵

۳۹- در کیسه‌ای ۶ گوی آبی، ۵ گوی سبز، ۴ گوی قرمز و ۷ گوی سفید وجود دارد. حداقل چند گوی از کیسه بیرون بیاوریم تا مطمئن شویم که حداقل ۳ گوی آبی یا حداقل ۴ گوی سبز یا حداقل ۲ گوی قرمز یا حداقل ۵ گوی سفید بیرون آورده‌ایم؟

- (۱) ۱۰ (۲) ۱۱ (۳) ۱۴ (۴) ۱۵

۴۰- در گراف شکل زیر، چند مجموعه‌ی احاطه‌گر مینیمم برای این گراف وجود دارد به طوری که هر رأس گراف فقط متعلق به یکی از همسایگی‌های بسته‌ی اعضای مجموعه احاطه‌گر مینیمم باشد؟

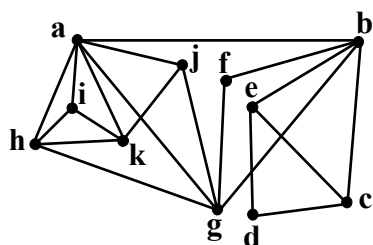

- (۱) ۳ (۲) ۲ (۳) ۱ (۴) صفر

محل انجام محاسبات

کد کنترل

122

A



جمهوری اسلامی ایران  
وزارت علوم، تحقیقات و فناوری  
سازمان سنجش آموزش کشور

دفترچه شماره ۲

صبح پنجشنبه  
۱۴۰۴/۰۴/۲۶

در زمینه مسائل علمی باید دنبال قله بود.  
مقام معظم رهبری

آزمون اختصاصی (سراسری) ورودی دانشگاه‌ها و مؤسسات آموزش عالی - نوبت دوم سال ۱۴۰۴

گروه آزمایشی علوم ریاضی و فنی



تعداد سؤالات : ۶۵ - مدت زمان پاسخ‌گویی : ۷۵ دقیقه					
ردیف	ماده امتحانی	تعداد سؤال	از شماره	تا شماره	زمان پاسخ‌گویی
۱	فیزیک	۳۵	۴۱	۷۵	۴۵ دقیقه
۲	شیمی	۳۰	۷۶	۱۰۵	۳۰ دقیقه

استفاده از ماشین حساب ممنوع است

این آزمون نمره منفی دارد

حق چاپ، تکثیر و انتشار سؤالات به هر روش (الکترونیکی و ...) پس از برگزاری آزمون، برای تمامی اشخاص حقیقی و حقوقی تنها با مجوز این سازمان مجاز می‌باشد و با متخلفین برابر مقررات رفتار می‌شود

\* داوطلب گرامی، عدم درج مشخصات و امضا در مندرجات جدول زیر، به منزله عدم حضور شما در جلسه آزمون است.

اینجانب ..... با شماره داوطلبی ..... با آگاهی کامل، یکسان بودن شماره صندلی خود را با شماره داوطلبی مندرج در بالای کارت ورود به جلسه، بالای پاسخنامه و دفترچه سؤالات، نوع و کد کنترل درج شده بر روی دفترچه سؤالات تأیید می‌نمایم.

امضا:

۴۱- کدام مورد، یکای توان نیست؟

- (۱) ولت آمپر (۲) کولن ولت ثانیه (۳) نیوتون متر ثانیه (۴) کیلوگرم متر ثانیه

۴۲- توان یک شخص بالغ در انجام کار معمولی،  $300 \text{ W}$  است. اگر جرم این شخص  $60 \text{ kg}$  باشد، با همین توان در هر

دقیقه چند پله را بالا می‌رود؟ (ارتفاع هر پله  $25 \text{ cm}$  و  $g = 10 \frac{\text{m}}{\text{s}^2}$ )

- (۱) ۶۰ (۲) ۷۵ (۳) ۱۲۰ (۴) ۱۵۰

۴۳- دور بر دقیقه برابر با چند رادیان بر ثانیه است؟

- (۱)  $\frac{3\pi}{2}$  (۲)  $\frac{2\pi}{3}$  (۳)  $\frac{4\pi}{3}$  (۴)  $\frac{3\pi}{4}$

۴۴- کدام ویژگی مربوط به تمام موج‌های الکترومغناطیسی است؟

الف - سرعت آنها در خلأ یکسان است.

ب - منشأ تولید همه، تغییر تراز انرژی الکترون‌های اتم است.

ج - همه موج عرضی هستند.

د - تشخیص و آشکارسازی همه، به یک روش است.

- (۱) «الف» و «د» (۲) «الف» و «ج» (۳) «ب» و «د» (۴) «ب» و «ج»

۴۵- متحرکی به جرم  $m_1 = 5 \text{ kg}$  با تندی  $V_1$  در حرکت است. تندی آن ۲۵ درصد افزایش یافته و انرژی جنبشی آن

نیز ۲۵ درصد افزایش یافته است. جرم جسم چند کیلوگرم کاهش یافته است؟

- (۱) صفر (۲) ۰٫۵ (۳) ۱ (۴) ۲

۴۶- معادله مکان - زمان متحرکی که در مسیر مستقیم حرکت می‌کند، در SI به صورت  $x = \frac{3}{4}t^2 - 15t + 30$  است.

سرعت متوسط در ۵ ثانیه اول، چند برابر سرعت متوسط در ۵ ثانیه سوم است؟

- (۱) -۳ (۲) -۴ (۳) ۳ (۴) ۴

محل انجام محاسبات

۴۷- سهمی زیر، نمودار مکان - زمان متحرکی است که روی محور X حرکت می کند. سرعت متحرک در لحظه  $t = 5s$

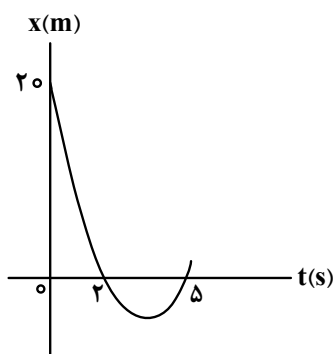

چند متر بر ثانیه است؟

۲٫۵ (۱)

۴ (۲)

۴٫۵ (۳)

۶ (۴)

۴۸- سنگی را در شرایط خلأ از ارتفاع ۱۲٫۸ متر رها می کنیم. این سنگ ۰٫۶ ثانیه قبل از رسیدن به زمین از ارتفاع چند

متری می گذرد؟ ( $g = 10 \frac{m}{s^2}$ )

۵ (۴)

۶ (۳)

۶٫۸ (۲)

۷٫۸ (۱)

۴۹- شکل زیر، نمودار سرعت - زمان دو متحرک است که روی محور X حرکت می کنند و در مبدأ زمان از مبدأ محور

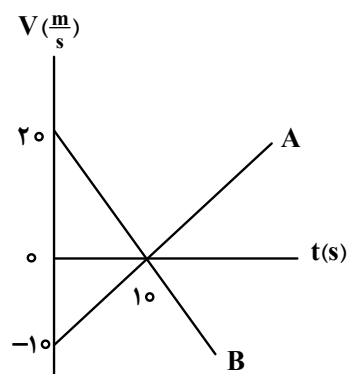

می گذرند. چند بار فاصله بین این دو متحرک ۱۵۰ متر می شود؟

۱ (۱)

۲ (۲)

۳ (۳)

۴ (۴)

۵۰- شکل زیر، نمودار نیروی خالص وارد بر جسمی به جرم ۴ kg را نشان می دهد. اگر جسم تحت اثر این نیرو از حال

سکون شروع به حرکت کند، شتاب متوسط جسم در این ۵ ثانیه، چند متر بر مربع ثانیه است؟

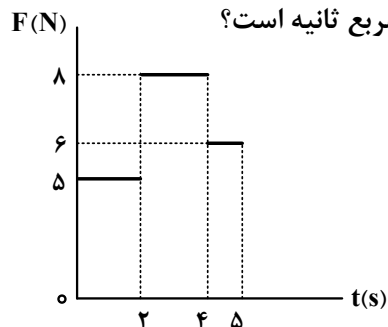

۱٫۳ (۱)

۱٫۴۷ (۲)

۱٫۵۲ (۳)

۱٫۶ (۴)

۵۱- خودرویی در یک سطح افقی در حال حرکت است و از سقف آن آونگی آویزان است. اگر خودرو شتاب رو به جلو داشته باشد و یا اگر خودرو در مسیر دایره‌ای یکنواخت حرکت کند، به ترتیب، در هر مورد آونگ به کدام سمت منحرف می‌شود؟

- (۱) رو به جلو - به سمت مرکز دایره  
 (۲) رو به عقب - به سمت مرکز دایره  
 (۳) رو به جلو - به سمت بیرون دایره  
 (۴) رو به عقب - به سمت بیرون دایره

۵۲- گلوله‌ای به جرم ۴۰۰ گرم در شرایط خلأ از ارتفاع ۵ متری رها می‌شود، نمودار تکانه - زمان آن تا رسیدن به سطح زمین کدام است؟ ( $g = 10 \frac{m}{s^2}$ )

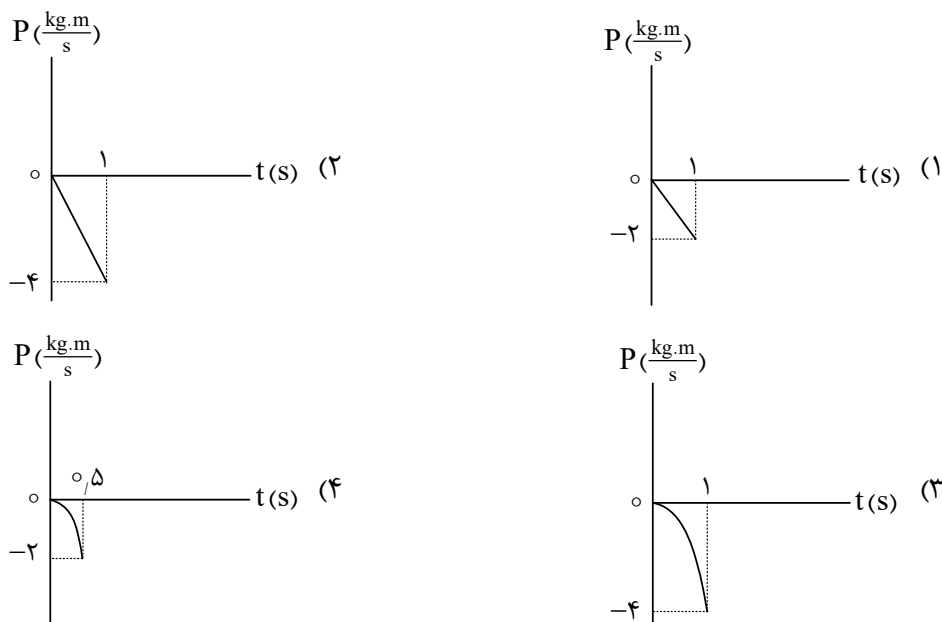

۵۳- معادله مکان - زمان نوسانگر ساده‌ای در SI به صورت  $x = 0.5 \cos 20\pi t$  است اگر جرم نوسانگر ۱۲۰ گرم باشد،

انرژی جنبشی نوسانگر در لحظه  $t = \frac{1}{8}$  s، چند میلی‌ژول است؟

- (۱)  $12\pi^2$  (۲)  $30\pi^2$  (۳)  $60\pi^2$  (۴) صفر

۵۴- در شکل زیر، نوسانگر ساده‌ای بین دو نقطه A و -A در نوسان است. در کدام حالت بزرگی شتاب نوسانگر بیشینه است و در کدام حالت در حالی که حرکت نوسانگر کندشونده است، شتاب در جهت محور x است؟

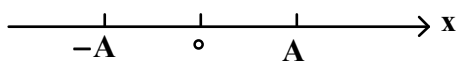

- (۱) در نقطه A یا -A باشد. - بین مرکز نوسان و -A، به سمت -A در حرکت باشد.  
 (۲) در نقطه A یا -A باشد. - به سمت A یا -A در حال حرکت باشد.  
 (۳) در حال عبور از مرکز نوسان - در حال نزدیک شدن به A یا -A  
 (۴) در حال عبور از مرکز نوسان - در حال نزدیک شدن به -A

۵۵- یک تصویر لحظه‌ای از موجی الکترومغناطیسی که در خلأ منتشر می‌شود مطابق شکل است. بسامد این موج چند

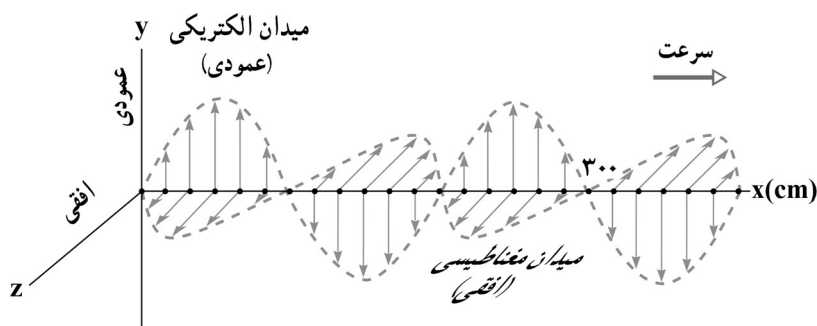

مگاهرتز است؟ ( $c = 3 \times 10^8 \frac{m}{s}$ )

(۱) ۱۲۰

(۲) ۱۵۰

(۳) ۷۵

(۴) ۱۲

۵۶- مطابق شکل زیر، پرتو نوری شامل پرتوهای آبی (B) و قرمز (R) از شیشه وارد هوا می‌شود. کدام شکل زیر از نظر فیزیکی قابل قبول است؟

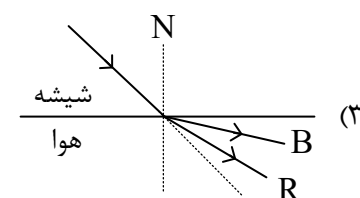
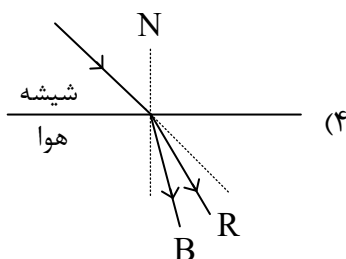
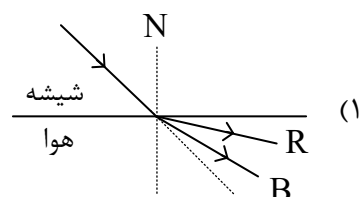
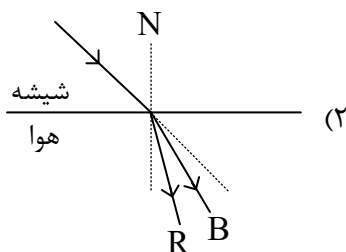
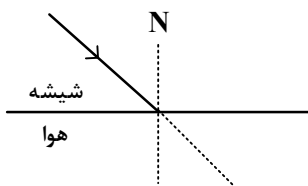

۵۷- کدام مورد راجع به «اثر فوتوالکتریک» صحیح است؟

- (۱) هر چه تابع کار فلزی بیشتر باشد، بسامد آستانه آن فلز کمتر است.
- (۲) با افزایش بسامد نور فرودی به فلز، انرژی جنبشی سریع‌ترین فوتوالکترون‌ها کاهش می‌یابد.
- (۳) کمینه کار لازم برای خارج کردن یک الکترون از یک فلز معین، تابع کار فلز نامیده می‌شود.
- (۴) کوتاه‌ترین طول موجی که سبب گسیل فوتوالکترون‌ها از یک فلز می‌شود طول موج آستانه آن فلز نامیده می‌شود.

محل انجام محاسبات

۵۸- در تابش‌های اتم هیدروژن در رشته براکت ( $n' = 4$ )، نسبت بلندترین طول موج گسیل شده به کوتاه‌ترین طول موج این رشته، چقدر است؟

$$(1) \frac{25}{9} \quad (2) \frac{4}{3} \quad (3) \frac{16}{9} \quad (4) \frac{5}{3}$$

۵۹- در واکنش هسته‌ای «تعدادی نوترون +  ${}_{42}^{91}\text{Mo} + {}_{50}^{133}\text{Sn} \rightarrow {}_{92}^{235}\text{U} + n$ »، چند نوترون آزاد می‌شود و اگر مجموع جرم ذرات اولیه و مجموع جرم ذرات ثانویه واکنش را به ترتیب  $M_1$  و  $M_2$  بنامیم، کدام رابطه درست است؟

$$(1) M_1 > M_2 \quad (2) M_1 > M_2 \quad (3) M_1 > M_2 \quad (4) M_2 > M_1$$

$$(1) M_1 > M_2 \quad (2) M_1 > M_2 \quad (3) M_2 > M_1 \quad (4) M_2 > M_1$$

۶۰- شعاع و جرم نوترون در SI به ترتیب  $1.67 \times 10^{-27}$  و  $1.67 \times 10^{-16}$  است. چگالی آن چند گرم بر سانتی‌متر مکعب است؟ ( $\pi = 3$ )

$$(1) 2.87 \times 10^{10} \quad (2) 7.17 \times 10^{11} \quad (3) 2.87 \times 10^{12} \quad (4) 7.17 \times 10^{14}$$

۶۱- کره فلزی توپُر، روی پایه عایقی قرار دارد. جسم رسانای باردار را با آن تماس داده و دور می‌کنیم. به ترتیب: بار الکتریکی در کره چگونه پخش می‌شود، پتانسیل الکتریکی نقاط مختلف کره چگونه است و میدان الکتریکی در درون کره چگونه است؟

(۱) یکنواخت در همه جا - صفر - صفر

(۲) فقط در سطح خارجی - صفر - یکنواخت

(۳) فقط در سطح خارجی - هم‌پتانسیل با هم - صفر

(۴) یکنواخت در همه جا - هم‌پتانسیل با هم - یکنواخت

۶۲- دو سر خازنی با صفحات موازی به باتری وصل است و بین دو صفحه هوا است. اگر در همین حال فاصله بین دو صفحه را ۷۵ درصد کاهش دهیم بار الکتریکی خازن چگونه تغییر می‌کند؟

(۱) ۳ برابر می‌شود. (۲) ۴ برابر می‌شود.

(۳) ۲۵ درصد افزایش می‌یابد. (۴) ۷۵ درصد افزایش می‌یابد.

۶۳- روی محور  $x$ ، بارهای الکتریکی  $q_1 = 50 \mu\text{C}$ ،  $q_2$  و  $q_3$  به ترتیب در مکان‌های  $x_1 = 0$ ،  $x_2 = 4 \text{ m}$  و  $x_3 = 5 \text{ m}$  قرار دارند. اگر نیروی الکتریکی خالص وارد بر  $q_3$  برابر صفر باشد،  $q_2$  چند میکروکولن است؟

$$(1) 12.5 \quad (2) 2 \quad (3) -2 \quad (4) -12.5$$

محل انجام محاسبات

۶۴- یک باتری با نیروی محرکه  $\mathcal{E} = 9 \text{ V}$  به دو سر یک مقاومت وصل است و جریان  $I = 1.5 \text{ A}$  از مقاومت عبور می کند.

اگر در این حالت اختلاف پتانسیل دو سر باتری ۶ ولت باشد، توان خروجی باتری چند وات است؟

- (۱) ۶ (۲) ۹ (۳) ۱۲ (۴) ۱۸

۶۵- اگر قطر سیم مقاومت یک لامپ بر اثر تبخیر یک درصد کاهش یابد، با ثابت ماندن ولتاژ دو سر لامپ و مقاومت ویژه

سیم، توان مصرفی آن تقریباً چگونه تغییر می کند؟

- (۱) دو درصد کاهش (۲) یک درصد کاهش (۳) دو درصد افزایش (۴) یک درصد افزایش

۶۶- در شکل روبه‌رو، آمپرسنج آرمانی چند میلی آمپر را نشان می دهد؟

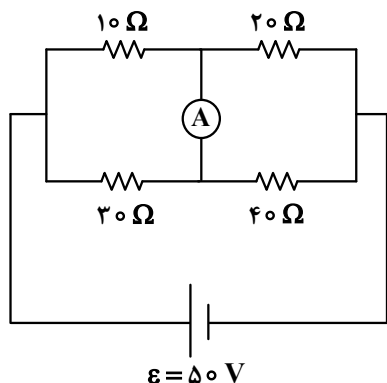

(۱) ۴۰۰

(۲) ۳۰۰

(۳) ۲۰۰

(۴) ۱۰۰

۶۷- در شکل زیر، الکترونی در جهت نشان داده شده وارد ناحیه‌ای با میدان مغناطیسی یکنواخت می شود که به طرف

بیرون صفحه (برون سو) است. اولین انحراف الکترون پس از ورود به این ناحیه به کدام سمت است؟

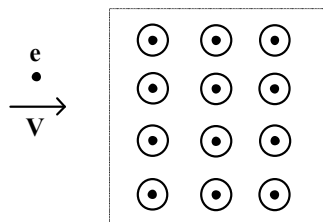

(۱) به سمت داخل صفحه (در خلاف جهت میدان مغناطیسی)

(۲) به سمت بیرون صفحه (در جهت میدان مغناطیسی)

(۳) به سمت پایین (پایین صفحه)

(۴) به سمت بالا (بالای صفحه)

۶۸- در یک کابل افقی که بخشی از یک خط انتقال برق است، جریان الکتریکی  $4000 \text{ A}$  برقرار است. میدان مغناطیسی

زمین در آن محل  $0.5 \text{ G}$  است و جهت میدان مغناطیسی با جهت جریان الکتریکی زاویه  $60^\circ$  درجه می سازد. نیروی

مغناطیسی وارد بر  $100$  متر از این کابل چند نیوتون است؟

- (۱)  $10\sqrt{3}$  (۲) ۱۰ (۳)  $20\sqrt{3}$  (۴) ۲۰

محل انجام محاسبات

۶۹- در شکل زیر، آهنربایی از بالا رها شده تا در راستای قائم از درون حلقه‌های رسانا بگذرد. در لحظه نشان داده شده،

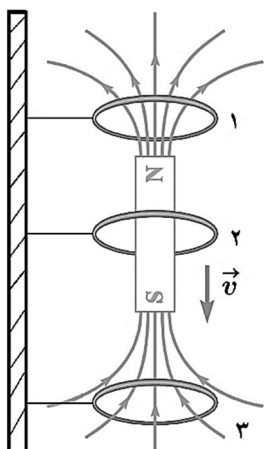

از نگاه بالا، جهت جریان القایی در حلقه‌های ۱، ۲ و ۳ به ترتیب، چگونه است؟

- (۱) هر سه ساعتگرد
- (۲) هر سه پادساعتگرد
- (۳) ساعتگرد، صفر و پادساعتگرد
- (۴) پادساعتگرد، صفر و ساعتگرد

۷۰- در شکل زیر، چهار حلقه سیمی به ضلع‌های ۲ cm یا ۴ cm را با سرعت‌های برابر از ناحیه میدان مغناطیسی

یکنواخت نشان داده شده، عبور می‌دهیم. اگر بیشینه نیروی محرکه القایی ایجاد شده در آنها به ترتیب  $\mathcal{E}_1$ ،  $\mathcal{E}_2$ ،  $\mathcal{E}_3$  و  $\mathcal{E}_4$  باشد، کدام رابطه درست است؟

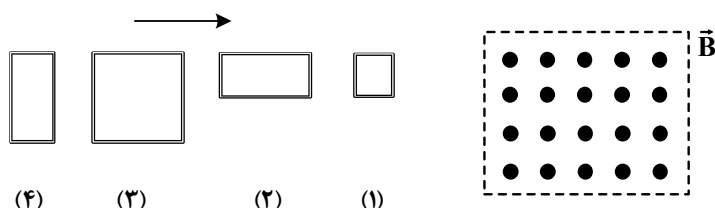

$$(1) \quad \mathcal{E}_3 > \mathcal{E}_4 = \mathcal{E}_2 > \mathcal{E}_1$$

$$(2) \quad \mathcal{E}_4 = \mathcal{E}_3 = \mathcal{E}_2 = \mathcal{E}_1$$

$$(3) \quad \mathcal{E}_3 > \mathcal{E}_4 > \mathcal{E}_2 > \mathcal{E}_1$$

$$(4) \quad \mathcal{E}_4 = \mathcal{E}_3 > \mathcal{E}_2 = \mathcal{E}_1$$

۷۱- بر اثر رسوبات، قطر قسمتی از یک رگ نسبت به سایر قسمت‌ها ۴۰ درصد کاهش یافته است. اگر خون از این قسمت

وارد قسمت گشاد همان رگ شود، تندی آن چگونه تغییر می‌کند؟

- (۱) ۶۴ درصد کاهش می‌یابد.
- (۲) ۱۶ درصد افزایش می‌یابد.
- (۳) ۳۶ درصد کاهش می‌یابد.
- (۴) ۴۰ درصد افزایش می‌یابد.

۷۲- در شکل زیر، چگالی مایع درون ظرف و لوله  $\frac{g}{cm^3}$  ۲٫۸ است. اگر فشار هوا در محیط ۷۵٫۵ سانتی‌متر جیوه باشد،

فشار هوای جمع شده در انتهای لوله چند پاسکال است؟ ( $g = 10 \frac{m}{s^2}$  و  $\rho_{\text{جیوه}} = 13,6 \frac{g}{cm^3}$ )

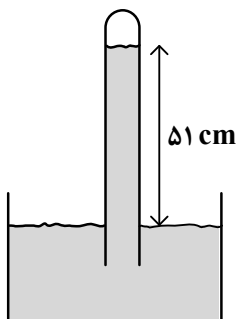

$$(1) \quad 14280$$

$$(2) \quad 55600$$

$$(3) \quad 69360$$

$$(4) \quad 88400$$

محل انجام محاسبات

۷۳- مطابق جدول زیر، به سه ماده با جرم‌های معلوم، گرمای معین داده‌ایم و افزایش دمای هر کدام مشخص است. در مقایسه گرمای ویژه آنها کدام رابطه درست است؟

ماده	جرم (kg)	گرمای داده شده (J)	افزایش دما °C
A	۲	۱۸۰۰	۲
B	۱	۱۲۰۰	۲
C	۱٫۵	۳۰۰۰	۴

$$c_C < c_B < c_A \quad (۱)$$

$$c_B < c_A < c_C \quad (۲)$$

$$c_A < c_C < c_B \quad (۳)$$

$$c_A < c_B < c_C \quad (۴)$$

۷۴- مقدار معینی گاز کامل، از طریق فرایندهای متفاوتی از حالت  $(P_1, V_1, T_1)$  به حالت  $(P_2, V_2, T_2)$  رسیده است. کدام کمیت‌های ذکر شده، به نوع فرایند در این مسیر بستگی ندارد؟

(۱) کار انجام شده روی گاز

(۲) تغییر انرژی درونی

(۳) کار انجام شده روی گاز و گرمای مبادله شده

(۴) تغییر انرژی درونی و گرمای مبادله شده

۷۵- دمای گاز درون یک کپسول، صفر درجه سلسیوس و فشار پیمانه‌ای گاز نیز صفر است. در حجم ثابت، دمای گاز را به آرامی به چند درجه سلسیوس برسانیم تا فشار پیمانه‌ای آن برابر ۱۰ سانتی‌متر جیوه شود؟ ( $P_0 = 75 \text{ cmHg}$ )

(۱) ۱۷٫۲

(۲) ۳۶٫۴

(۳) ۵۸٫۳

(۴) ۶۴٫۶

محل انجام محاسبات

۷۶- شمار الکترون‌های ظرفیت اتم کدام عنصر، نصف شمار الکترون‌های دارای  $n = 4$ ، در اتم  ${}_{34}\text{Se}$  است؟

- (۱)  ${}_{20}\text{A}$  (۲)  ${}_{31}\text{X}$  (۳)  ${}_{14}\text{D}$  (۴)  ${}_{33}\text{M}$

۷۷- کدام مورد درست است؟

- (۱) با مبادله الکترون بین کربن و کلر در تشکیل کربن تتراکلرید، هر یک از اتم‌ها به آرایش گاز نجیب می‌رسند.  
 (۲) اگر در دو ترکیب یونی، شمار الکترون‌های مبادله‌شده، برابر باشد، به یقین، بار الکتریکی کاتیون‌ها با هم برابر است.  
 (۳) در بازگشت الکترون از لایه ششم به لایه دوم الکترونی در اتم عنصرهای لیتیم و هیدروژن، انرژی یکسانی آزاد می‌شود.  
 (۴) طول موج پرتوی گسیل‌شده، هنگام بازگشت الکترون از حالت برانگیخته به حالت پایه، با فاصله دو لایه الکترونی، رابطه عکس دارد.

۷۸- اگر شمار الکترون‌های  ${}_{3d}$  در اتم  $\text{X}$ ، با شمار الکترون‌های  ${}_{3p}$  در لایه ظرفیت اتم  $\text{Y}$  برابر باشد، کدام مورد درباره آنها، نادرست است؟

- (۱) اگر  $\text{Y}$ ، نافلز جامد سفیدرنگ باشد، در بیرونی‌ترین زیرلایه الکترونی اتم  $\text{X}$ ، یک الکترون جای دارد.  
 (۲) اگر  $\text{X}$ ، منگنز باشد، عنصر  $\text{Y}$ ، در دمای اتاق، به آرامی با گاز هیدروژن واکنش می‌دهد.  
 (۳) اگر  $\text{Y}$ ، فسفر باشد، بزرگ‌ترین عدد اکسایش اتم  $\text{X}$  در ترکیب‌هایش، برابر  $+5$  است.  
 (۴) اگر  $\text{Y}$ ، گاز نجیب باشد، شمار الکترون‌های لایه سوم اتم  $\text{X}$ ، برابر ۱۴ است.  
 ۷۹- شمار مولکول‌ها در  $x$  گرم گاز متان با شمار اتم‌ها در  $0.2$  مول گاز آمونیاک برابر است.  $x$  کدام است و مخلوط این دو

گاز در شرایط STP، چند لیتر حجم دارد؟ ( $H = 1, C = 12: \text{g.mol}^{-1}$ )

- (۱)  $44.8, 12.8$  (۲)  $44.8, 3.2$  (۳)  $22.4, 12.8$  (۴)  $22.4, 3.2$

۸۰- در کدام مورد، شمار جفت‌الکترون‌های ناپیوندی، ۶ برابر شمار پیوندهای دوگانه در ساختار لوویس مولکول‌ها است؟

- (۱)  $\text{SO}_2, \text{NOCl}$  (۲)  $\text{COCl}_2, \text{NOCl}$   
 (۳)  $\text{SO}_2, \text{CS}_2$  (۴)  $\text{COCl}_2, \text{CS}_2$

۸۱- بدن فردی در شبانه‌روز به‌طور میانگین،  $450$  گرم گلوکز مصرف می‌کند. اگر هر درخت در سال،  $22$  کیلوگرم  $\text{CO}_2$  مصرف کند، چند درخت لازم است تا ردپای ایجادشده توسط این فرد را در یک سال از بین ببرد؟ (معادله واکنش موازنه شود و  $H = 1, C = 12, O = 16: \text{g.mol}^{-1}$ )

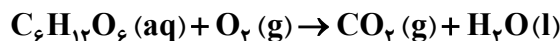

- (۱) ۵ (۲) ۷ (۳) ۹ (۴) ۱۱

محل انجام محاسبات

۸۲- حداکثر مقدار لیتیم سولفات قابل انحلال در ۲۷ و ۴۸ گرم از محلول آن، به ترتیب در دمای  $0^{\circ}\text{C}$  و  $100^{\circ}\text{C}$ ، برابر

۷ و ۸ گرم است. معادله انحلال پذیری آن (با فرض خطی بودن) کدام است؟

$$S = -0.15\theta + 35 \quad (1) \quad S = -0.15\theta + 20 \quad (2)$$

$$S = -0.3\theta + 35 \quad (3) \quad S = -0.3\theta + 20 \quad (4)$$

۸۳- با توجه به شکل داده شده، پس از گذشت زمان مناسب، کدام موارد اتفاق خواهد افتاد؟

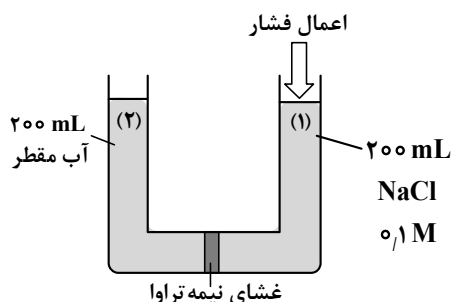

الف - شمار یون های ستون (۱)، با اعمال فشار افزایش می یابد.

ب - با افزایش فشار به ستون (۱)، یون های  $\text{Cl}^-$  بیشتر از  $\text{Na}^+$

وارد ستون (۲) می شود.

ج - غلظت مولی نمک در ستون (۱)، همانند مقدار آب در ستون (۲)،

افزایش می یابد.

د - با برداشتن غشای نیمه تراوا، در هر مرحله ای از فرایند، غلظت مولی

محلول جدید، برابر ۰.۰۵ خواهد شد.

(۱) «الف» و «ب» (۲) «الف» و «د» (۳) «ج» و «د» (۴) «ب» و «ج»

۸۴- در یک ظرف دارای ۲۰۰ گرم محلول در دمای مشخص، ۲۰ گرم از حل شونده ته نشین شده است. اگر افزایش دمای

محلول، باعث انحلال ماده ته نشین شده شود، کدام مورد درست است؟

(۱) انحلال مولکولی حل شونده ای مانند  $\text{I}_2(\text{s})$  در آب را توصیف می کند.

(۲) محلول در حالت ابتدایی، فراسیر شده و در حالت نهایی، سیر شده است.

(۳) می تواند مربوط به انحلال  $\text{Ca}_3(\text{PO}_4)_2(\text{s})$ ، اما نمی تواند مربوط به انحلال  $\text{KNO}_3(\text{s})$  در آب باشد.

(۴) می تواند مربوط به انحلال  $\text{MgSO}_4(\text{s})$ ، اما نمی تواند مربوط به انحلال  $\text{BaSO}_4(\text{s})$  در آب باشد.

۸۵- برای کاهش ۲۰ درصدی غلظت مولی محلول یک مولار سدیم هیدروکسید با حجم ۰.۵ لیتر، چند میلی لیتر آب مقطر لازم

است و غلظت آن با یکای گرم بر لیتر، چند درصد کاهش می یابد؟ ( $\text{H} = 1, \text{O} = 16, \text{Na} = 23; \text{g.mol}^{-1}$ )

(۱) ۲۰ ، ۱۲.۵ (۲) ۲۰ ، ۶۲.۵ (۳) ۱۰ ، ۱۲.۵ (۴) ۱۰ ، ۶۲.۵

محل انجام محاسبات

۸۶- کدام مورد دربارهٔ روند تغییر ویژگی‌های عنصرهای اصلی جدول تناوبی درست است؟

(۱) در هر دوره، با کاهش عدد اتمی؛ شعاع اتمی، برخلاف خصلت فلزی کاهش می‌یابد.

(۲) در هر گروه، با کاهش عدد اتمی؛ خصلت نافلزی، برخلاف واکنش‌پذیری، افزایش می‌یابد.

(۳) در هر گروه، با افزایش شعاع اتمی؛ تمایل به جذب الکترون، همانند خصلت نافلزی، کاهش می‌یابد.

(۴) در هر دوره، با افزایش شعاع اتمی؛ واکنش‌پذیری همانند شمار الکترون‌های ظرفیت، افزایش می‌یابد.

۸۷- ۱۰٫۲ گرم گاز هیدروژن سولفید با مقدار کافی نیتریک اسید واکنش می‌دهد. اگر بازده درصدی واکنش، برابر ۷۵

باشد، چند لیتر گاز در شرایط آزمایش تشکیل می‌شود؟ (حجم مولی گازها، برابر ۲۴ لیتر در نظر گرفته شود، معادلهٔ

واکنش موازنه شود،  $(H = 1, S = 32 : g.mol^{-1})$

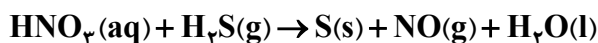

(۱) ۷٫۲ (۲) ۳٫۶ (۳) ۲٫۷ (۴) ۱٫۸

۸۸- اگر جرم مولی یک آلکان زنجیری، برابر ۱۱۴ گرم باشد، این ترکیب، دارای چند فرمول ساختاری متفاوت است که در

آنها، نسبت شمار گروه‌های  $CH_3$  به شمار گروه‌های  $CH_2$ ، برابر ۲ باشد؟  $(H = 1, C = 12 : g.mol^{-1})$

(۱) ۳ (۲) ۴ (۳) ۵ (۴) ۶

۸۹- اگر ظرفیت گرمایی ویژهٔ مایع خالص  $M$ ، دو برابر ظرفیت گرمایی ویژهٔ مایع خالص  $X$  باشد، کدام مورد دربارهٔ جرم برابر

از دو مایع، نادرست است؟

(۱) اگر گرمای داده‌شده به دو مایع، برابر باشد، تغییر دمای  $M$ ، نصف تغییر دمای  $X$  خواهد بود.

(۲) اگر تغییر دمای  $X$ ، ۴ برابر تغییر دمای  $M$  باشد، گرمای داده‌شده به  $M$ ، نصف گرمای داده‌شده به  $X$  است.

(۳) اگر بر اثر گرم کردن، دمای هر دو برابر شود، گرمای موردنیاز برای  $M$ ، ۲ برابر گرمای موردنیاز برای  $X$  است.

(۴) اگر گرمای داده‌شده به دو مایع، برابر باشد، نسبت ظرفیت گرمایی به ظرفیت گرمایی ویژه در  $M$ ، نصف همین

نسبت در  $X$  است.

محل انجام محاسبات



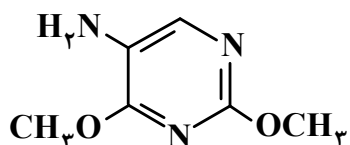

۹۴- با توجه به ساختار مولکول داده شده، کدام مورد درست است؟

- (۱) دارای دو گروه عاملی آمیدی و یک گروه عاملی آمینی است.
- (۲) ۵۰ درصد از اتم‌های کربن، با اتم‌های اکسیژن پیوند دارند.
- (۳) شمار پیوندهای یگانه بین اتم‌ها، ۵ برابر شمار اتم‌های نیتروژن است.
- (۴) تفاوت شمار اتم‌های کربن دارای عدد اکسایش مثبت، با شمار اتم‌های کربن دارای عدد اکسایش منفی، برابر یک است.

۹۵- در یک دمای معین، درجه یونش اسید ضعیف HA، برابر ۰٫۱ و  $K_a = 10^{-3}$  است، به ۲۵۰ میلی لیتر از محلول این اسید، چند میلی لیتر آب اضافه شود تا درجه یونش اسید، دو برابر شود؟

- (۱) ۱۱۲۵ (۲) ۸۷۵ (۳) ۶۵۰ (۴) ۷۵۰

۹۶- اگر پس از واکنش ۱٫۲ گرم فلز کلسیم با ۲ لیتر محلول هیدروکلریک اسید، pH محلول نهایی، برابر ۱٫۷ شود، غلظت مولی یون کلرید در محلول کدام است و چند گرم گاز هیدروژن تشکیل می‌شود؟ ( $H = 1, Ca = 40 : g.mol^{-1}$ )

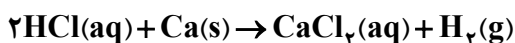

- (۱) ۰٫۰۶ ، ۰٫۰۵ (۲) ۰٫۱۲ ، ۰٫۰۵ (۳) ۰٫۱۲ ، ۰٫۰۳ (۴) ۰٫۰۶ ، ۰٫۰۳

۹۷- کدام مورد درست است؟

- (۱) در واکنش محلول هیدروکلریک اسید و محلول سدیم هیدروکسید، یون‌های  $Na^+(aq)$  و  $Cl^-(aq)$  دست نخورده باقی می‌مانند.
- (۲) اگر درجه یونش اسید HA، دو برابر درجه یونش اسید HX باشد، pH محلول اسید HA، به یقین بیشتر از محلول اسید HX است.
- (۳) اگر pH محلول DOH، یک واحد بزرگ‌تر از pH محلول AOH باشد، غلظت یون هیدروکسید در محلول AOH، ده برابر غلظت یون هیدروکسید در محلول DOH است.
- (۴) هر چه  $K_b$  برای یک باز، بزرگ‌تر باشد، آن باز قوی‌تر و در یونش آن، تعادل در زمان کوتاه‌تری برقرار می‌شود و شمار یون‌ها در محلول بیشتر است.

محل انجام محاسبات

۹۸- با توجه به اطلاعات داده شده، کدام مورد درباره سلول گالوانی استاندارد تشکیل شده از X و Y درست است؟  
 $X^{2+} + 2e^- \rightarrow X$  ,  $|E^\circ| = 0,4 V$  و  $Y^{2+} + 2e^- \rightarrow Y$  ,  $|E^\circ| = 0,34 V$

- در سلول گالوانی استاندارد تشکیل شده از Y و گاز هیدروژن، کاتیون های  $H^+$ ، به سمت نیم سلول Y در حرکتند.  
 - محلول  $XCl_2(aq)$  را می توان در ظرفی از جنس Y، نگهداری کرد.

(۱) نیروی الکتروموتوری سلول، برابر  $0,74$  ولت است.

(۲) ۴ مول الکترون مبادله شده است و Y، کاهنده است.

(۳) جهت جریان الکتریکی از الکتروود Y به سمت الکتروود X، است.

(۴) قدرت اکسندگی  $X^{2+}$ ، بیشتر از قدرت اکسندگی  $Y^{2+}$ ، است.

۹۹- در واکنش سوختن فلز منیزیم، گونه های «اکسایش یافته» و «کاهنده»، به ترتیب (از راست به چپ) کدام اند؟

(۱)  $O_2$  و  $O_2$  (۲)  $O_2$  و Mg (۳)  $O_2$  و Mg (۴) Mg و Mg

۱۰۰- کدام مورد درباره «سلول برقکافت آب» و «سلول سوختی هیدروژن - اکسیژن»، نادرست است؟

(۱) در کاتد سلول برقکافت، گاز هیدروژن و در کاتد سلول سوختی، آب تشکیل می شود.

(۲) جهت جریان در سلول برقکافت، از آند به کاتد و در سلول سوختی، از قطب منفی به قطب مثبت است.

(۳) از واکنش یکی از فراورده های نیم واکنش آندی سلول برقکافت و گاز ورودی به آند در سلول سوختی، آب تشکیل می شود.

(۴) شمار الکترون های نیم واکنش آندی سلول برقکافت، ۲ برابر شمار الکترون های نیم واکنش کاتدی سلول سوختی است.

۱۰۱- کدام مورد، نادرست است؟

(۱) شعاع اتمی کربن، معیار مناسبی از سنجش میزان ضخامت گرافن است.

(۲) تکه کوچکی از گرافیت را می توان در یک لیوان آب، به صورت شناور نگاه داشت.

(۳) در ساختار جامدهای کووالانسی، پیوندهای اشتراکی می توانند بر یک صفحه منطبق باشند.

(۴) در ساختار سیلیسیم خالص، اتمها با استفاده از پیوندهای اشتراکی در سه بعد به یکدیگر متصل شده اند.

- ۱۰۲- اگر در مولکول کربونیل سولفید، به جای اتم گوگرد، اتم اکسیژن قرار گیرد، کدام مورد درباره تغییر ویژگی‌های آن در تبدیل به مولکول جدید درست است؟  
 (۱) تغییر گشتاور دو قطبی  
 (۲) تغییر علامت بار جزئی اتم مرکزی  
 (۳) کاهش شمار جفت‌الکترون‌های ناپیوندی  
 (۴) افزایش قدرت نیروهای جاذبه بین مولکولی
- ۱۰۳- در نمودار «انرژی - پیشرفت واکنش»، برای واکنش گازی:  $A \rightarrow 2X$ ، تفاوت سطح انرژی قله با فراورده‌ها، دو برابر  $|\Delta H|$  است. اگر انرژی فعال‌سازی، برابر ۶۰ کیلوژول و واکنش گرماده باشد، آنتالپی آن، برابر چند کیلوژول است؟  
 (۱)  $-120$  (۲)  $-80$  (۳)  $-60$  (۴)  $-20$
- ۱۰۴- اگر در یک واکنش تعادلی با اجزای گازی، با افزایش حجم ظرف و افزایش دما، تعادل به یک سمت جابه‌جا شود، کدام مورد درباره این واکنش درست است؟  
 (۱) اگر واکنش گرماده باشد، شمار مول‌های فراورده(ها)، بیشتر از شمار مول‌های واکنش‌دهنده(ها) است.  
 (۲) اگر واکنش گرماگیر باشد، با افزایش حجم ظرف، تعادل به سمتی جابه‌جا می‌شود که درصد مولی واکنش‌دهنده(ها) افزایش یابد.  
 (۳) اگر با افزایش دما، ثابت تعادل واکنش، بزرگ‌تر شود، افزایش حجم ظرف واکنش، سبب کاهش میزان پیشرفت واکنش می‌شود.  
 (۴) اگر با افزایش دما، ثابت تعادل واکنش، کوچک‌تر شود، کاهش حجم ظرف واکنش، تعادل را به سمت افزایش درصد مولی فراورده(ها) جابه‌جا می‌کند.
- ۱۰۵- در یک ظرف ۲ لیتری در بسته، ۰٫۹ مول گاز  $SO_3$  وارد می‌شود تا تعادل گازی:  $2SO_2 + O_2 \rightleftharpoons 2SO_3$ ، در دمای معین برقرار شود. اگر مجموع شمار مول‌های فراورده‌ها، ۳ برابر شمار مول‌های واکنش‌دهنده باشد، ثابت تعادل واکنش کدام است؟  
 (۱)  $0.3$  (۲)  $0.6$  (۳)  $0.9$  (۴)  $1.2$

محل انجام محاسبات



نام مجموعه		نام دفترچه		کد دفترچه	
علوم ریاضی و فنی		شماره ۱ - شماره ۲		۱۲۲A - ۱۲۱A	
گزینه صحیح	شماره سوال	گزینه صحیح	شماره سوال	گزینه صحیح	شماره سوال
۴	۸۱	۴	۴۱	۲	۱
۱	۸۲	۳	۴۲	۴	۲
۳	۸۳	۱	۴۳	۳	۳
۴	۸۴	۲	۴۴	۱	۴
۱	۸۵	۳	۴۵	۳	۵
۳	۸۶	۱	۴۶	۱	۶
۲	۸۷	۴	۴۷	۲	۷
۲	۸۸	۱	۴۸	۳	۸
۴	۸۹	۲	۴۹	۲	۹
۳	۹۰	۴	۵۰	۴	۱۰
۲	۹۱	۴	۵۱	۱	۱۱
۳	۹۲	۲	۵۲	۴	۱۲
۳	۹۳	۳	۵۳	۱	۱۳
۴	۹۴	۱	۵۴	۲	۱۴
۲	۹۵	۲	۵۵	۳	۱۵
۱	۹۶	۳	۵۶	۳	۱۶
۱	۹۷	۳	۵۷	۱	۱۷
۱	۹۸	۱	۵۸	۲	۱۸
۴	۹۹	۲	۵۹	۴	۱۹
۴	۱۰۰	۴	۶۰	۳	۲۰
۲	۱۰۱	۳	۶۱	۴	۲۱
۱	۱۰۲	۲	۶۲	۱	۲۲
۳	۱۰۳	۳	۶۳	۲	۲۳
۴	۱۰۴	۲	۶۴	۳	۲۴
۲	۱۰۵	۱	۶۵	۴	۲۵
		۳	۶۶	۲	۲۶
		۴	۶۷	۴	۲۷
		۱	۶۸	۳	۲۸
		۴	۶۹	۱	۲۹
		۴	۷۰	۴	۳۰
		۱	۷۱	۳	۳۱
		۴	۷۲	۲	۳۲
		۳	۷۳	۳	۳۳
		۲	۷۴	۴	۳۴
		۲	۷۵	۱	۳۵
		۲	۷۶	۳	۳۶
		۴	۷۷	۲	۳۷
		۱	۷۸	۴	۳۸
		۳	۷۹	۲	۳۹
		۱	۸۰	۳	۴۰